

SRX 16

Empilhadeira Elétrica Retrátil
1.600kg - 48V



CLARK[®]
THE FORKLIFT

Alta capacidade em grandes alturas de elevação

- Construção robusta e estável
- Trilhos da torre com projeto de perfil I possui, rigidez torcional 55% maior do que trilhos lisos convencionais

Resultado:

Melhor durabilidade e estabilidade, mesmo em grandes alturas de elevação

Ótima visibilidade

- Facilidade na operação devido ao design do protetor do operador
- Excelente visibilidade na elevação dos garfos e da carga através da torre
- Movimentação mais segura e rápida
- Melhor campo de visão devido as fixações e conexões serem integradas na torre

Acionamento da Torre

- Elevação com suavidade e precisão
- Sistema de amortecimento integrado à torre, que proporcionam elevações e descidas suaves e livres de impacto
- Transição suave entre os estágios da torre.
- Maior durabilidade dos componentes

Sistema de Freio

- Freios eletromagnéticos nas três rodas (roda de tração e nas duas rodas de carga)
- Sistema padrão na SRX16 proporciona maior segurança e confiabilidade
- Sistema livre de manutenção e de longa vida útil.

- Muito compacta: a série SRX pode ser usada para movimentar paletes padrão (1000x1200 mm) em corredores com largura a partir de 2.854 mm

Robusta e confiável mesmo em aplicações difíceis

A SRX16 foi projetada para satisfazer os requisitos mais exigentes do mercado, tendo como opcionais: câmera no garfo e posicionador horizontal automático dos garfos programável.



Visibilidade máxima + Total ergonomia para o operador =
Maior produtividade e máxima segurança



Por que freios nas rodas de carga?

- Menor distância de frenagem = maior segurança
- Em velocidades de condução de até 14 km/h no armazém, a capacidade de desacelerar rapidamente pode ser vantagem em termos de segurança e rapidez no manuseio das mercadorias.
- As empilhadeiras retráteis SRX16 apresentam dois freios eletromagnéticos nas rodas de carga.

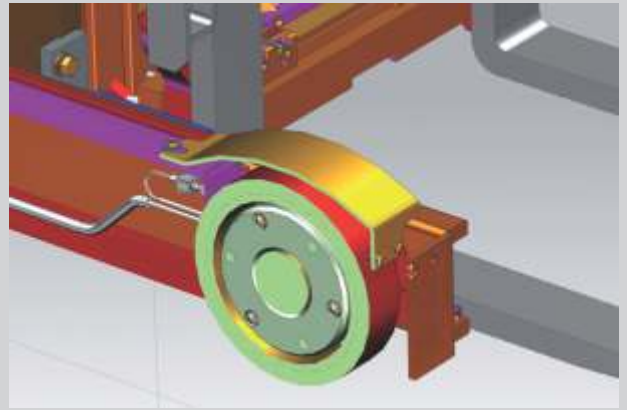

Com freios nas rodas de carga

Distância de frenagem até **20%** menor.



DISTÂNCIA DE FRENAGEM

Sem freios nas rodas de carga

Freios eletromagnéticos nas rodas de carga + descidas da torre suaves e livres de impacto =
Maior produtividade e segurança



Segurança na operação

- Dois freios nas rodas de carga, livres de desgaste, auxiliam o operador no momento da frenagem.
- Rolamentos encapsulados nos trilhos são de série.

Compartimento do Operador - SRX16

• Segurança

- Sensor de presença do operador "Homem morto"
- Protetor de Carga
- kit de iluminação
- Freio eletromagnético nas rodas de carga
- Redução automática de velocidade em curvas

• Compartimento do Operador = Ergonomia

- Assento confortável em vinil padrão
- Ajuste de peso para todos os operadores
- Distância do chão ao degrau = 380 mm proporcionam fácil acesso
- 4 modos de condução ajustáveis (Tartaruga/Economy/Normal/Power)

• Operação intuitiva

- Fingertips
- Controle simultâneo das funções hidráulicas
- Pedais de layout automotivo
- Direção de 180° ou 360°
- Facilidade em manobras, agilidade em curvas, mudança rápida de sentido e redução de percurso
- Compartimento espaçoso e excelente visibilidade



• Confiabilidade

- Tradicional durabilidade e confiabilidade CLARK
- Todos os componentes atendem nossos elevados padrões de qualidade e durabilidade

• Construção robusta

- Chassis de aço sólido para máxima resistência mecânica e durabilidade
- Rodas de carga protegidas
- Excelente estabilidade e excepcionais capacidades residuais.

• Manutenção e serviços

- Tecnologia AC livre de manutenção
- Projeto blindado (IP43)
- Proteção contra superaquecimento
- Diagnóstico via painel de instrumentos
- Todos os pontos de manutenção são facilmente acessíveis
- Intervalos de manutenção a cada 1.000 horas

• Alto desempenho garantido

- SISTEMA 100% AC
- Consulte capacidades de bateria com seu distribuidor

Fingertips

• Máxima produtividade

- Todas as funções da torre integradas e de fácil acesso ao operador
- Alta precisão
- Elevação e descida da torre 100% proporcionais.
- Apoio de braço ergonômico
- Melhor escolha para máxima produtividade

Painel Digital Multifunção



• Todos os ajustes de funções de modo fácil e rápido

- Painel multicolorido
- 4 modos de condução selecionáveis (ajustáveis individualmente)
- Todas as configurações realizadas diretamente no painel de LED

OPCIONAIS



- **Nivelador automático dos garfos**

- Adequado para grandes alturas de elevação

- **Pré-seletor da altura de elevação (padrão para torre de 10.500mm)**

- Os garfos param automaticamente na altura de elevação desejada
- Aumento de produtividade devido ao posicionamento mais rápido
- Reduz os danos nas mercadorias ou nas prateleiras

- **Câmera do garfo com monitor**

- Ergonomia e produtividade melhoradas
- Nenhuma necessidade de olhar para cima para ver as mercadorias
- Acesso rápido e preciso às cargas mais altas
- Reduz significativamente a fadiga do operador

- **Compartimento da bateria**

- Consulte as capacidades de bateria com seu distribuidor.
- A extração lateral da bateria é padrão.

- **Ativação via código PIN (padrão para torre de 10.500mm)**

- Ativação sem chave via PIN CODE de quatro dígitos.
- Ajustável para desligamento automático.
- Programáveis individualmente via PIN CODE.
- Programação automática de velocidade e elevação para cada senha diferente.

- **Centralização automática do deslocamento lateral**

- Manuseio fácil e seguro
- Posicionamento mais rápido na prateleira

- **Posicionador dos garfos**

- Facilidade no posicionamento das cargas
- Produtividade no transporte de produtos de diferentes dimensões

PEÇAS CONFIÁVEIS = EMPILHADEIRAS CONFIÁVEIS



Sistema PartsPRO Plus CLARK

O sistema PartsPRO Plus é a ferramenta eletrônica CLARK de peças e serviços, que proporciona aos distribuidores autorizados CLARK uma maneira rápida e eficaz de identificar as peças de todas as empilhadeiras desde 1961



Especificações do Produto SRX16

Especificações	1.1	Fabricante			CLARK	
	1.2	Modelo			SRX16	
	1.3	Tensão de trabalho (voltagem)			Elétrico 48V	
	1.4	Tipo Operator			Sentado	
	1.5	Capacidade nominal da carga	Q	kg	1600	
	1.6	Centro de carga	c	mm	600	
	1.8	Distância da carga	x	mm	364	
	1.9	Distancia entre eixos	y	mm	1460	
Peso	2.1	Peso do equipamento (com bateria)		kg	3290	
	2.3	Carga do eixo, garfo retraído, dianteiro / traseiro sem carga		kg	2000	1277
	2.4	Carga do eixo, garfo a frente, dianteiro / traseiro com carga		kg	551	4325
	2.5	Carga do eixo, garfo retraído, dianteiro / traseiro com carga		kg	1747	3130
Pneus, Chassis	3.1	Tipo Pneu			Poliuretano	
	3.2	Tipo Pneu Frontal			Ø343x114	
	3.3	Tipo Pneu traseiro			Ø285x100	
	3.5	Número de rodas frontal/traseiro (x = drive rodas)			1X/2	
	3.6	Trilho frontal	b10	mm	-	
	3.7	Trilho traseiro	b11	mm	1132	
	Dimensões	4.1	Angulo de inclinação (traseiro / dianteiro)	α / β	deg	3/5
4.2		Altura da torre abaixada	h1	mm	Consultar Tabela de Torres	
4.3		Elevação Livre	h2	mm		
4.4		Altura de Elevação	h3	mm		
4.5		Altura da torre estendida	h4	mm		
4.7		Altura do protetor do operador	h6	mm	2200	
4.8		Altura do assento do operador	h7	mm	990	
4.10		Altura do suporte de braços inclinado, com tampa da roda de carga	h10	mm	310	
4.19		Comprimento total (1)	l1	mm	2451	
4.20		Comprimento até a face dos garfos (1)	l2	mm	1445	
4.21		Largura	b1	mm	1270	
4.22		Dimensões dos garfos	s * e * l	mm	40x100x1150	
4.23		Carrinho dos garfos ISO 2328, A, B			CL IIA	
4.24		Largura Carrinho dos garfos	b3	mm	789	
4.25		Largura entre garfos (min/máx)	b5	mm	342	750
4.26		Largura entre os apoios de braço	b4	mm	920	
4.28		Alcance da torre (1)	l4	mm	596	
4.31		Distância do solo mínima sem carga	m	mm	95	
4.32		Distância do solo do centro entre os eixos	m2	mm	65	
4.33		Ângulo de empilhamento (largura do corredor) (paletes 1000 x 1200 transversalmente)	A _{st}	mm	2740	
4.35	Raio de giro	Wa	mm	1670		
4.37	Comprimento entre os apoios de braço	l7	mm	1750		
Performance	5.1	Velocidade de deslocamento (com carga / sem carga)		km/h	14/14	
	5.2	Velocidade de elevação (com carga / sem carga)		m/s	0.4/0.7	
	5.3	Velocidade de descida (com carga / sem carga)		m/s	0.55/0.55	
	5.4	Alcance da velocidade de deslocamento (com carga / sem carga)		m/s	0.2/0.2	
	5.8	Capacidade máxima de vencer rampas (com carga / sem carga)		%	8/13	
	5.9	Tempo de aceleração (com carga / sem carga) (0-15 m)		S	5.1/5.5	
	5.10	Sistema de freio			Eletromagnético	
Direção	6.1	Saída do motor de acionamento (S2 60min)		kW	7,2	
	6.2	Saída do motor de elevação (S3 15%)		kW	15.1	
	6.3	Bateria - DIN 43531/35/36			DIN 43531A	
	6.4	Voltagem da bateria (2)		V/AH/5hr	48V	
	6.5	Peso da bateria (Min / Max)		kg	1002/1297	
	6.6	Consumo da bateia acc. Para ciclo VDI		kWh/h	-	
Misc	8.1	Tipo de controlador			Mosfet Inverter	
	8.2	Pressão de serviço nos acessórios		bar	190	
	8.3	Fluxo de óleo nos acessórios		l/min	21	
	8.4	O nível de som para o condutor de acordo com a norma DIN 12053		dB(A)	67,0	

1) Todas as informações são consideradas com compartimento de bateria grande.. (2) Consulte opções de capacidade nominal da bateria com seu distribuidor CLARK. Todos os valores indicados são para empilhadeiras com deslocador integrado.

Tabela de Torres

Tipo de torre	Altura máxima dos garfos	Altura da torre		Elevação livre c/ protetor de carga	600 mm de centro de carga com deslocador lateral
		abaixada	estendida		SRX16
	mm	mm	mm	mm	kg
3 estágios	4.000	2.050	4.915	1.137	1.600
	4.500	2.215	5.415	1.302	1.600
	5.000	2.380	5.915	1.467	1.600
	5.500	2.545	6.415	1.632	1.600
	6.000	2.700	6.915	1.787	1.600
	6.500	2.850	7.415	1.937	1.600
	7.000	3.030	7.915	2.117	1.550
	7.500	3.210	8.415	2.297	1.500
	8.000	3.390	8.915	2.477	1.450
	8.500	3.600	9.415	2.687	1.400
	9.000	3.820	9.915	2.907	1.325
	9.500	4.000	10.415	3.087	1.250
	10.000	4.200	10.915	3.287	1.050
	10.500	4.400	11.415	3.487	850

Dimensões

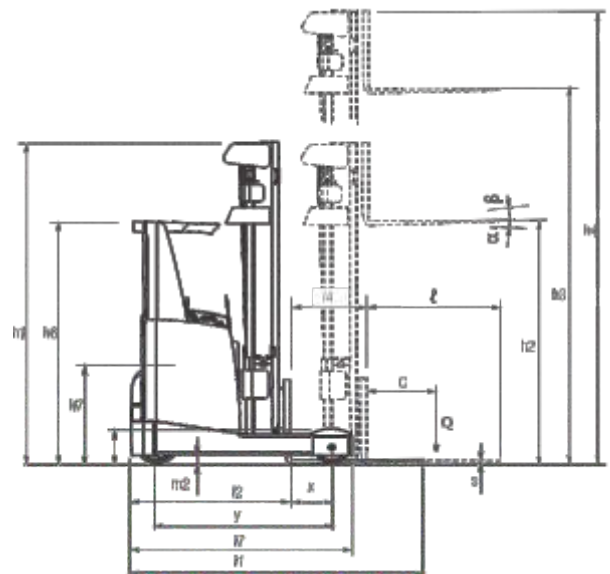
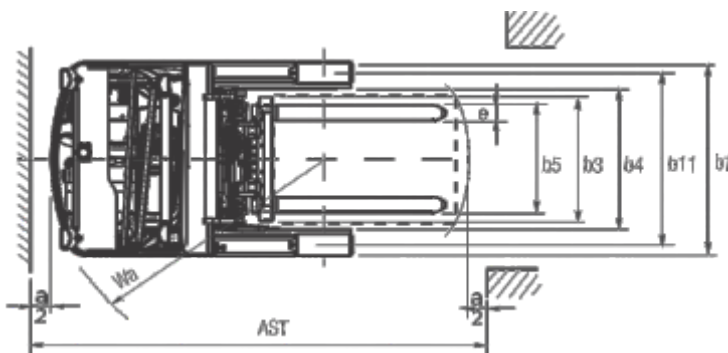

Compartimento da Bateria

Dimensões			SRX16	
	Profundidade do compartimento da bateria	mm	419	
	Voltagem da bateria, capacidade nominal	V	48	
	Peso da bateria (min/máx)	kg	1.002/1.297	

Características do Equipamento

Características Gerais	Motor de tração livre de manutenção e de alta confiabilidade	P
	Largura do garfo ajustável	P
	Sistema de amortecimento da torre	P
	Deslocador lateral integrado	P
	Elevação dos garfos	P
	Luzes de trabalho	O
Painel e Instrumentos	Melhor visão do protetor de carga	P
	Baixa altura de entrada 380 mm	P
	Indicador de bateria e horímetro	P
	Direção eletrônica 180°	P
	Direção eletrônica 360°	P
	Código de acesso PIN	O
	Console de controles ajustável	P
	Suporte de montagem para dispositivos adicionais	O
	Indicador de altura	O
	Controle hidráulico mini alavancas	P
	Controle hidráulico joystick	O
	Painel interativo eletrônico	P
	Indicador de direção	P
Ergonomia	Layout de Pedais automotivo	P
	Direção elétrica	P
	Encosto do assento ajustável	P
	Assento de vinil com suspensão	P
	Máximo espaço para as pernas e melhor posição de operação	P
	Volante ajustável	P
	Compartimento de armazenamento	P
Bateria e carregador	Remoção lateral da bateria com roletes	P
	Fácil acesso para manutenção	P
	Várias capacidades de baterias e carregadores	O
Performance e Produtividade	Posicionador de garfos	O
	Protetor da roda de carga	P
	Nivelamento automático horizontal de garfos	O
	Pré selecionador de altura	O
	Centralização automática do deslocamento lateral	O
	Display de monitoramento da câmera sob garfos	O
	Motores com sensor de temperatura	P
	Programação de velocidade e desempenho	P
Segurança	Freios eletromagnéticos nas rodas de carga, livres de manutenção	P
	Ótima visão geral	P
	Freio de estacionamento automático	P
	Protetor de carga	P
	Pedal do homem morto	P
	Sensor de limite de descida	P
Manutenção e Serviços	Fácil acesso para manutenção e serviço	P
	Diagnóstico de falhas via display	P
	Controlador AC Zapi	P

Durabilidade



Facilidade e praticidade para o operador. Operação em 180° ou 360°.



Ajuste de direção (180°/360°) proporcionando maior ganho de produtividade.

Fácil acesso ao compartimento do operador devido a posição dos degraus.



Consulte seu distribuidor
www.clarkempilhadeiras.com.br

